

主な年間行事

月	学校	PTA
4月	就任式 1学期始業式 入学式 全国学力・学習状況調査 家庭訪問	授業参観 PTA総会 各部会
5月	中間試験 交通安全教室 県選手権予選	役員会
6月	体育祭 職場体験 (2年生) 県選手権予選 実力テスト 花植ボランティア 期末試験	役員会
7月	6年体験授業・部活動体験 県選手権大会 防犯教室 三者懇談	役員会
8月	2学期始業式	環境整備
9月	実力テスト 修学旅行(2年生) 社会見学(1・3年)	役員会 授業参観
10月	中間試験 花植ボランティア	役員会
11月	実力テスト 文化祭 きさ教育の日 防災訓練 避難訓練 期末試験	役員会
12月	三者懇談 生徒会選挙	役員会
1月	3学期始業式 市学力到達度検査 立志式・授業参観 3年学年末試験	授業参観役員会
2月	入学説明会 学年末試験	役員会
3月	卒業 公立高校一・二次選抜 修了式、離・退任式	役員会

『吉舎中学校 体罰、セク・ハラ、パワ・ハラ  
障害などを理由とする差別』相談窓口  
三次市吉舎町吉舎783番地1  
TEL 0824-43-2115  
《担当者》  
須山 雅弘 (教頭) 坂部 美智代 (事務長)  
宮部 英巳 (生徒指導主事) 櫻井 敬子 (養護教諭)

学校の沿革

- 昭22. 4.22 新学制実施により吉舎町立吉舎中学校開校
- 昭23. 3.31 廃校
- 昭23. 4. 1 廃校により日影館中学校に委託
- 昭25. 4.17 吉舎町立吉舎中学校開校
- 昭29. 4. 1 八幡中学校統合
- 昭34.11.26 校舎新築 校歌制定
- 昭35. 8.24 運動場整備拡張
- 昭36. 9.28 給食室新築
- 昭38.10.10 運動場整備
- 昭40. 2.10 屋内体育館新築
- 昭44. 4. 1 給食センター設置により自校給食廃止
- 昭46. 4.12 クラブ室新築
- 昭55. 3.29 校舎新築
- 昭58.10.31 学校入口舗装
- 平元.11.10 前庭レンガ舗装
- 平3. 9. 1 視聴覚室をパソコン教室に改造
- 平8. 3.24 屋内運動場新築
- 平10. 4. 7 環境保護のため焼却炉廃止
- 平11. 4. 5 「心の教室」相談室設置のための教室改修
- 平13. 2.13 バリアフリー工事(技術棟への通路等)
- 平13.12.10 第1期大規模改修(内外壁塗り替え等)
- 平14. 9. 1 第2期大規模改修(エレベーター設置等)
- 平16. 3.25 広域イントラネット・光ケーブル導入
- 平16. 4. 1 合併により、三次市立吉舎中学校と校名変更
- 平18.10.18 防犯カメラ使用開始
- 平20. 4. 1 文部科学省指定「学校支援地域本部事業」
- 平21. 4. 1 広島県指定「広島県発達障害授業改善推進事業」
- 平23.11.7 吉舎中学校区学校支援地域本部 文部科学大臣表彰受賞
- 平26. 4. 1 広島県指定「指導方法工夫改善事業」
- 平27. 4. 1 三次市「小中一貫教育」モデル地域指定校
- 平31. 4. 1 広島県「道徳教育改善・充実」総合対策事業
- 令和3. 4. 1 「道徳教育推進拠点地域事業」



令和6年度

学校要覧



校舎配置図

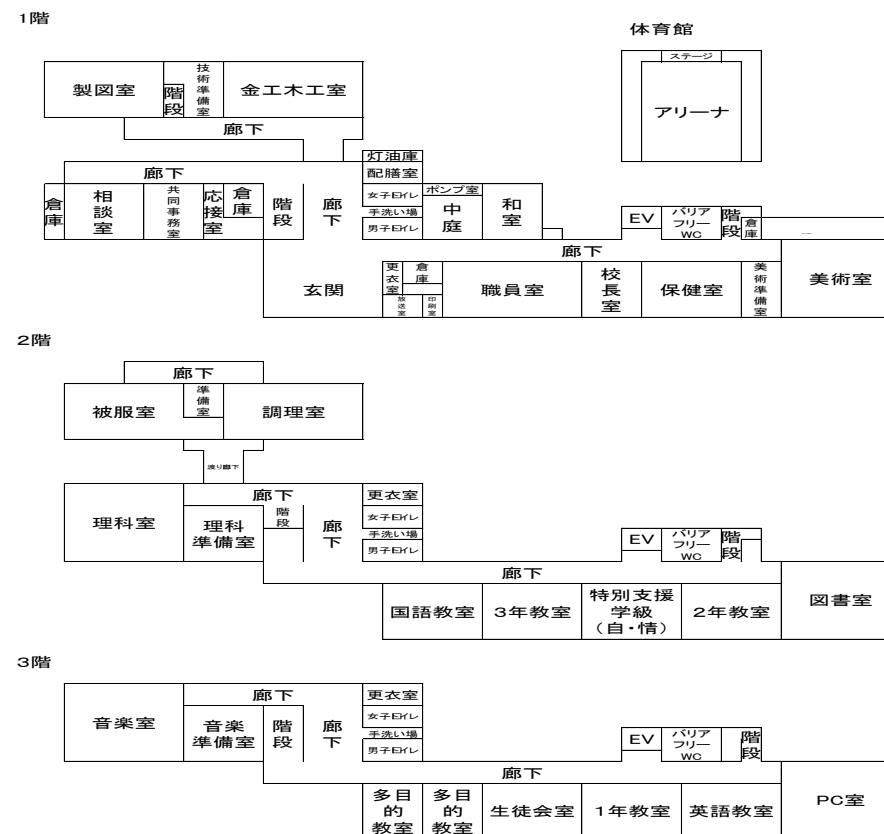

校歌

一 古い歴史を物語る  
南天山の里の朝  
しじまをついて わきあがる  
希望の歌は 幾百の  
若い力を かたむけて  
我らの胸におこる歌

二 昔かわらぬ 清流の  
馬洗の水に 星うつる  
夕べ高なる 若人が  
あげる理想の さげびこそ  
平和と幸を 求めつつ  
我らの胸にもえる夢

三次市立吉舎中学校

〒729-4211  
三次市吉舎町吉舎783番地1  
Tel (0824)43-2115  
Fax (0824)43-2160



<http://www.school.miyoshi.hiroshima.jp/junior/kisa-j/>  
(E-mail) kisa-j@school.miyoshi.hiroshima.jp

教職員一覧

学校経営構想図

中期経営目標及び短期経営目標



	中期経営目標	短期経営目標
確かな学力	確かな学力の定着と主体的・対話的で深い学びの実現	基礎的・基本的な知識・技能の定着 「表現力」の育成
豊かな心と健やかな体	自己有用感の向上と規範意識の定着 健康の保持増進と体力の向上	自己有用感の向上 規範意識の醸成 生活習慣の確立 体力の向上
信頼される学校	地域・保護者から信頼され期待される学校づくり	地域とともにある学校づくり 働き方改革の推進

小中一貫教育推進構想図

小中9年間で社会人としての「基礎力」を育てます

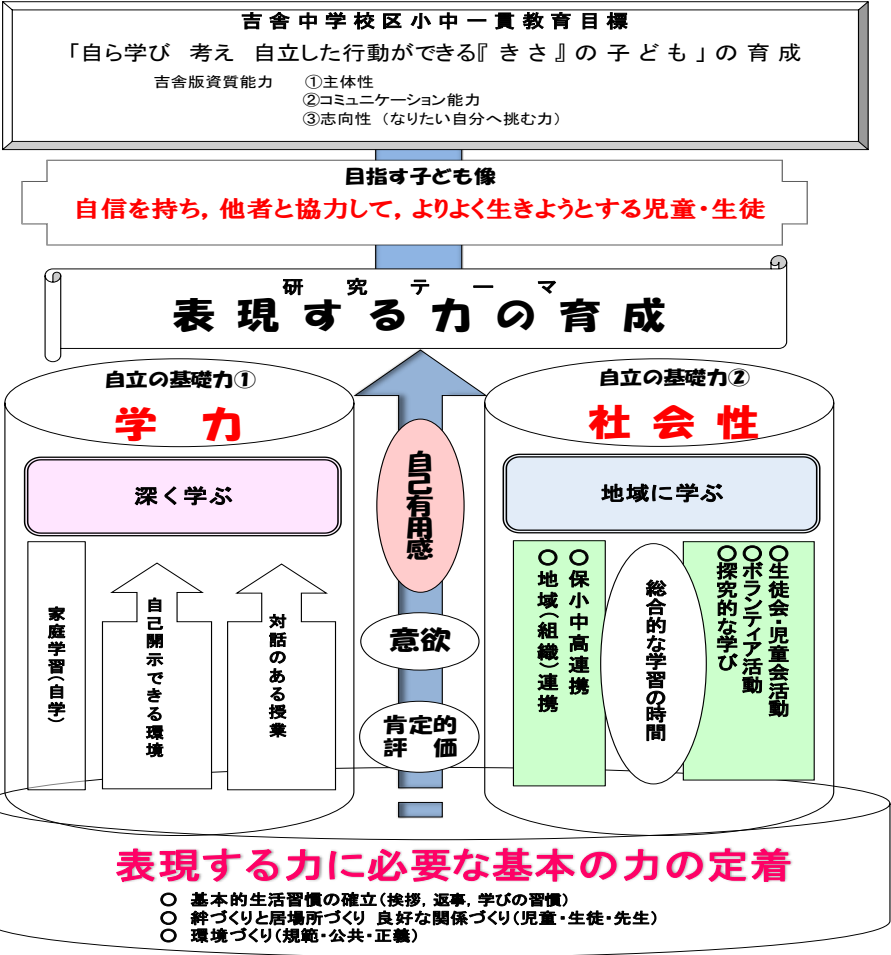

在籍生徒数

進路状況 (令和5年度)

R6.5.1

	学級数	男子	女子	計
1年生	1	12	6	18
2年生	1	10	6	16
3年生	1	8	8	16
特別支援学級 (自閉・情緒)	1	2	0	2
合計	4	32	20	52

進路先	人数
日彰館高校	18
三次高校	2
広島高校	1
沼田高校	1
私立高校	1
合計	23

